

ÉQUIPEMENTS ET CARACTÉRISTIQUES TECHNIQUES

NISSAN INTERSTAR CHÂSSIS CABINE EURO 4

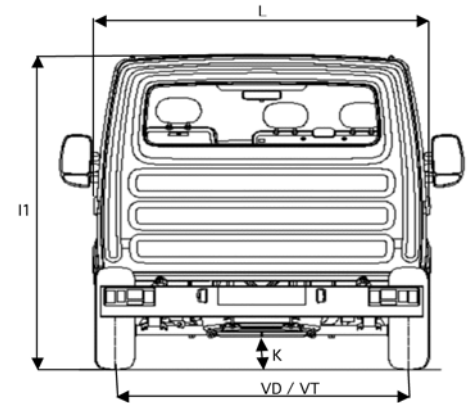
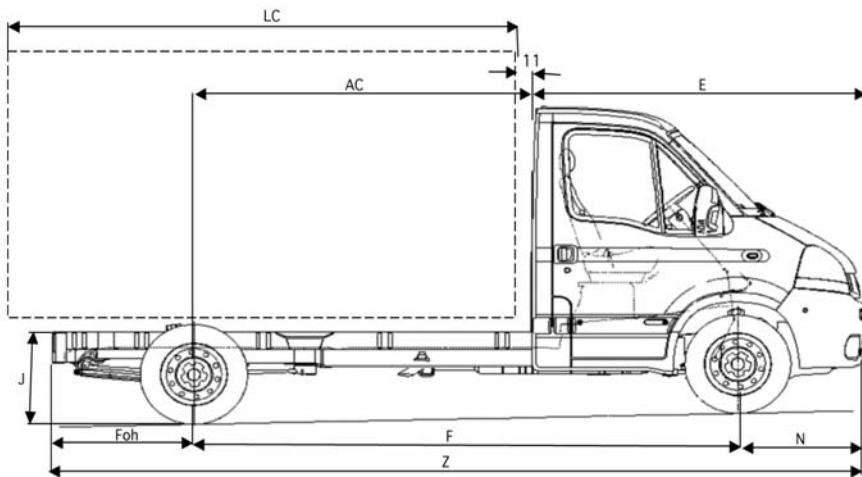

MODELE					
Type de carrosserie	Châssis Cabine				
Nombre de Places	1 conducteur et 2 passagers				
Longueur	L2		L3		
Hauteur	H1				
PTAC	3t5				
Moteur	2.5 dCi 120	2.5 dCi 150	2.5 dCi 120	2.5 dCi 150	
Puissance fiscale	cv	8			
MOTORISATION					
Type de moteur	G9U				
Cylindrée	cm3	2464			
Nombre de cylindres	4				
Soupapes par cylindre	4				
Alésage/Course	mm	89/99			
Puissance moteur maxi	ch (kW)	120 (88 kW)	150 (107kW)	120 (88 kW)	150 (107kW)
Régime de puissance maxi	tr min-1	3500			
Couple maxi	Nm	300	320	300	320
Régime de couple maxi	tr min-1	1500			
Rapport volumétrique de compression	17,8:1				
Géométrie de turbine		fixée	variable	fixée	variable
FAP (Filtre A Particule)		-	x	-	x
Carburant	Euro 4 Diesel				
Alimentation	injection directe common rail				
Batterie	V /Ah	12 (95)			
Alternateur	A	150			
TRANSMISSION					
Transmission	PF6				
Type	Boite manuelle 6 vitesses				
Vitesses au 1000 tr min-1					
1 ^{ère}	km/h	6,89	6,89	6,89	6,89
2 ^{ème}	km/h	12,88	12,88	12,88	12,88
3 ^{ème}	km/h	20,76	20,76	20,76	20,76
4 ^{ème}	km/h	29,52	29,52	29,52	29,52
5 ^{ème}	km/h	38,09	38,09	38,09	38,09
6 ^{ème}	km/h	45,12	48,34	45,12	48,34
Roues motrices	avant				
CHASSIS					
Suspension	Avant	Roues indépendantes double triangulation Ressort hélicoïdaux et barre stabilisatrice (Suspension renforcée)			
	Arrière	Essieu rigide tubulaire guidé par les lames de ressort Suspensions monolame acier			
Direction	Direction assistée				
Type de freinage	Freinage à double circuit hydraulique en X assisté par servofrein asservi à la charge plus ABS avec EBD et AFU				
Système de freinage	Disques 305 mm ventilés à l'avant Disques 305 mm à l'arrière				
Taille des roues	6J16				
Pneumatiques	225/65R16 - Roues arrière simples				

PERFORMANCES					
Ø de braquage minimum entre trottoirs	m	13,75		15,2	
Ø de braquage minimum entre murs	m	14,11		15,68	
POIDS					
Poids à vide en ordre de marche	Kg	1632	1646	1648	1662
à vide en ordre de marche sur l'AV	Kg	1235	1251	1250	1266
à vide en ordre de marche sur l'AR	Kg	397	395	398	396
Charge utile totale	Kg	1868	1854	1852	1838
PTAC	Kg	3500			
Poids maxi sur l'essieu avant	Kg	1850			
Poids maxi sur l'essieu arrière	Kg	2060			
Poids Total Roulant Autorisé (PTRA)	Kg	5500			
Poids tractable maxi freiné	Kg	2000			
Poids tractable maxi non freiné	Kg	750			
DIMENSIONS (mm)					
Longueur hors tout	Z	5369		5869	
Largeur cabine avec rétroviseurs		2361 / 2489			
Largeur cabine sans rétroviseurs	L	1990			
Longueur cabine	E	2204			
Hauteur (à vide)	I1	2198	2194		
Empattement	F	3578		4078	
Porte à faux avant	N	862			
Porte à faux arrière	Foh	929			
Voie avant	VD	1740			
Voie arrière	VT	1725			
Garde au sol (à vide)	K	150			
Longueur hors tout maxi carrossable		6019		6519	
Longueur carrossable mini	LC	3154		3654	
Longueur carrossable maxi	LC	3774		4304	
Largeur hors tout maxi carrossable		2230			
Hauteur hors tout carrossable		3500			
Distance arrière cabine/axe essieu AR	AC	2225	2725		
Hauteur du châssis nu	J	669	667		
RESERVOIR					
Capacité du réservoir	litres	100			

FINITION INTRO

ABS, airbag conducteur, accoudoir conducteur, vitres avant électriques, fermeture centralisée et automatique en roulant, rétroviseurs électriques et dégivrants, radio tuner 2 HP.

FINITION OPTIMA

INTRO + climatisation, banquette passagers multifonctions, radio CD (2x15W) avec CAV.

FINITIONS	Intro	Optima
PRÉSENTATION EXTÉRIEURE		
Baguettes larges de protection latérales de teinte anthracite	■	■
Bouclier avant grainé, de teinte anthracite	■	■
Peinture métallisée	○	○
CHASSIS		
Suspension pneumatique	○	○
Bavette avant	○	○
Attelage de remorque	○	○
SÉCURITÉ ACTIVE ET PASSIVE		
ABS avec EBD et AFU	■	■
Airbag conducteur	■	■
Airbag passagers	P	P
Appuis-tête avant pleins, réglables en hauteur	■	■
2 Ceintures avant réglables en hauteur dynamiques 3 points	■	■
Bridage moteur à 90, 100, 110 ou 130 km/h	○	○
Tachygraphe digital	○	○
PROTECTION DU VEHICULE		
Antidémarrage moteur commandé par clé à commande antivol(NATS)	■	■
Classification SRA 7 clés	■	■
Verrouillage centralisé des ouvrants à commande à distance	■	■
CAR - Condamnation automatique des ouvrants au-delà de 8km/h	■	■
Alarme	○	○
VISIBILITÉ ÉCLAIRAGE		
Plafonnier sur pavillon, au centre, commandé par portes avant	■	■
Essuie-glaces avant à 2 vitesses	■	■
Essuie-glaces avant automatique et à vitesse variable	P	P
Feux de recul	■	■
Feu arrière de brouillard	■	■
Phares antibrouillards	P	P
Projecteurs H4 à double optique	■	■
Allumage automatique et temporisé des phares	P	P
Rétroviseur intérieur jour et nuit	■	■
Rétroviseurs extérieurs électriques et dégivrants de teinte anthracite	■	■
Pré-équipement répéteurs latéraux spécifiques	○	○
CONFORT ET HABILLAGE		
Vitres électriques avant	■	■
Vitre électrique conducteur à impulsion	P	P
Vitres teintées	■	■
Régulateur et limiteur de vitesse	P	P
Ordinateur de bord	P/O	P/O
Système de navigation incluant un radio CD compatible	○	○
Direction assistée	■	■
Lever de vitesses intégré au tableau de bord	■	■
Tapis de sol avant en caoutchouc	■	■
Allume-cigares sur console centrale	■	■
Cendrier sur console centrale	■	■
Panneaux de porte avant habillés avec :		
- Accoudoir intégrant poignée de tirage	■	■
- Bac de rangement (pour une bouteille 1,5 litres côté conducteur)	■	■
Pare-soleil conducteur avec pochette	■	■
Pare-soleil passager avec pochette	■	■
Poignées de maintien	■	■
Prise 12V	○	■

Série : ■

Option : ○

Disponible dans Pack Optionnel : P

Pack Optionnel : PO

FINITIONS	Intro	Optima
CHAUFFAGE VENTILATION		
Aérateurs sur façade planche de bord :		
- Deux centraux orientables et à flux réglables	■	■
- Deux latéraux orientables et à flux réglables	■	■
Commandes de chauffage sur console centrale :		
- Ventilation à réglage rotatif et éclairé	■	■
- 4 vitesses de ventilation	■	■
- Fonction recyclage d'air	■	■
- Répartition de l'air pied/tête	■	■
Climatisation à réglage manuel avec vitres teintées athermiques		■
Désembuage du pare-brise et des vitres latérales avant	■	■
Prise de force moteur (sauf option climatisation)	0	0
RANGEMENTS		
Bac de rangement entre places avant sur console levier de vitesses	■	■
Boîte à gants (3 litres) avec portillon	■	■
Capucines pour conducteur et passager	■	■
4 emplacements DIN (sauf utilisation Radio) dans la console centrale	■	■
Sous fauteuil passager avant 2 places	■	■
Sur partie supérieure de la planche de bord, côté passager (sauf airbag)	■	■
Porte documents à soufflet sur la console centrale	■	■
Pince à documents sur façade de la console centrale	■	■
Bacs dans les portes avant (pour documents A4 ou une bouteille 1,5 l)	■	■
SIÈGES		
Siège conducteur :	■	■
- Avec réglage tridimensionnel (assise réglable en hauteur et assiette)		
- Monté sur glissière et à dossier inclinable		
Accoudoir conducteur	■	■
Siège passager avant banquette fixe, deux places	■	■
Siège passager simple (au lieu de siège passager double/banquette fixe)	○	○
Siège passager simple réglable en hauteur	○	○
Banquette passager multifonction	○	■
- Ouverture indépendante de chaque assise		
- Filet de rangement et bac rigide amovible		
- 2 poches sous chaque assise		
- Prise 12V		
Revêtement des sièges en tissu	■	■
COMMUNICATION		
Pré-équipement radio :	■	■
- Antenne et câblage		
- Câblage alimentation radio		
- Câblage HP et grilles		
- Antiparasitage		
Radio tuner 2 HP	■	■
Radio CD 2 x 15 W avec Commande au Volant		■
Précâblage téléphonique	○	○
PACKS OPTIONNELS		
Pack Sécurité	PO	PO
- Phares antibrouillards		
- Airbag passagers		
Pack Technologie	PO	PO
- Régulateur et limiteur de vitesse		
- Ordinateur de bord		
Pack Sérénité	PO	PO
- Vitre électrique à impulsion côté conducteur		
- Essuie-glaces automatiques et à vitesse variable		
- Allumage automatique et temporisé des phares		

GARANTIE

■ **La garantie véhicule neuf 3 ans (limitée à 100 000 Km)**

Offerte à tout acheteur d'une Nissan neuve. Elle couvre sur l'Europe entière toutes les pièces et tous les éléments d'origine NISSAN sans supplément de prix.

■ **La garantie peinture 3 ans, kilométrage illimité**

Les nombreuses couches de peinture exclusive NISSAN confèrent à tous nos modèles une protection et un éclat exceptionnels. Ainsi, dans le respect de nos engagements qualité, NISSAN assume les défauts de peinture que pourrait présenter votre véhicule.

■ **La garantie anticorrosion - perforation 6 ans, kilométrage illimité**

NISSAN attache un soin tout particulier à la qualité de ses véhicules. Ainsi, la carrosserie est garantie pendant 6 ans contre tout risque de perforation par corrosion.

Visitez notre site web : www.nissan-entreprise.fr

